

Fiche technique

Caractéristiques du produit



Épluche de pommes de terre 200-300 kg/h 10 kg

Modèle	Code SAP	00007310
C/E PP 10 T	Groupe d'articles	Éplucheurs de pomme de terre



- Matériel: Inox
- Type de contrôle: Mécanique
- Capacité de l'appareil [L]: 10.00
- Production maximale par heure [kg / h]: 300
- Élément de sécurité: Interrupteur de sécurité magnétique du couvercle
- Start / stop: Oui
- Minuteur: Oui
- Type de transfert: Entraînement par courroie
- Connexion d'approvisionnement en eau: 3/4 «
- Diamètre de la vanne de vidange: 50 mm
- Abrasif: Snadno odмінatelné brusné plochy a disk pro jednodušší čištění a výměnu
- Informations complémentaires: Couvercle en plexiglas transparent pour le contrôle de toutes les étapes du traitement

Code SAP	00007310	Puissance électrique [kW]	0.750
Largeur nette [mm]	442	Alimentation	400 V / 3N - 50 Hz
Profondeur nette [mm]	686	Capacité de l'appareil [L]	10.00
Hauteur nette [mm]	945	Production maximale par heure [kg / h]	300
Poids net [kg]	46.00		

Fiche technique

Dessin technique



Épluche de pommes de terre 200-300 kg/h 10 kg

Modèle

Code SAP

00007310

C/E PP 10 T

Groupe d'articles

Éplucheurs de pomme de terre

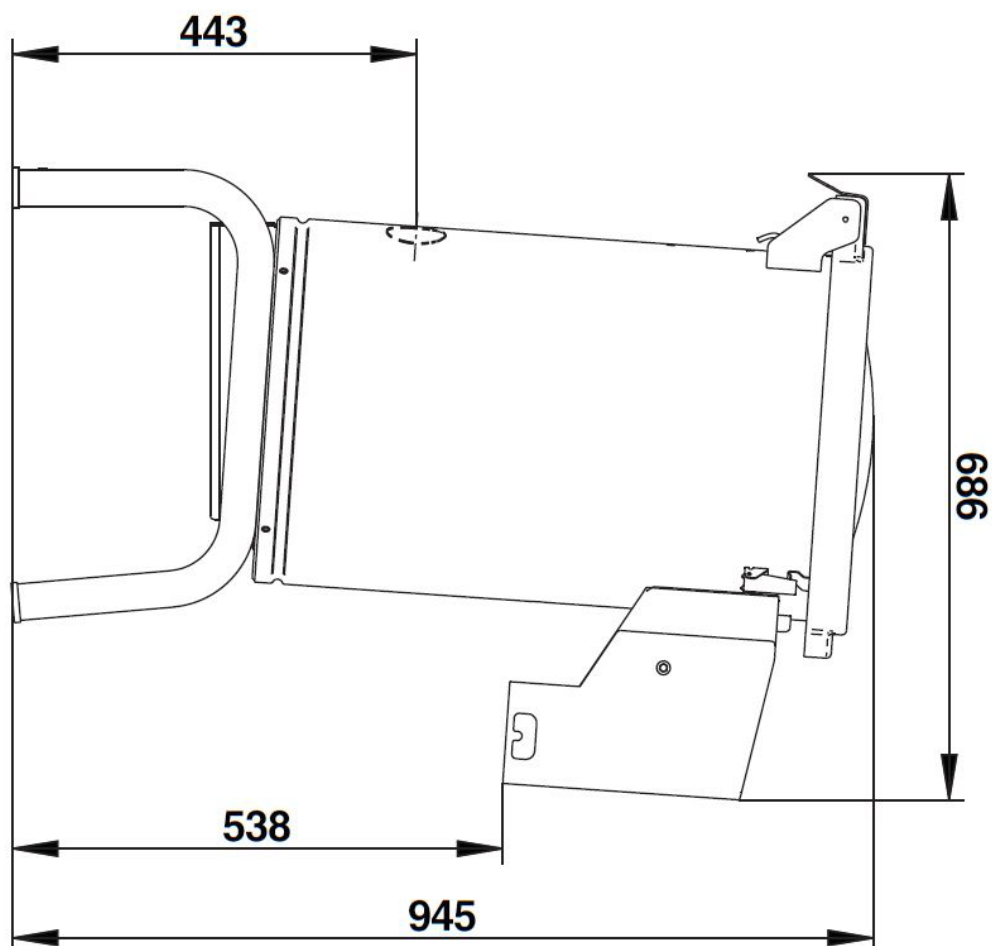
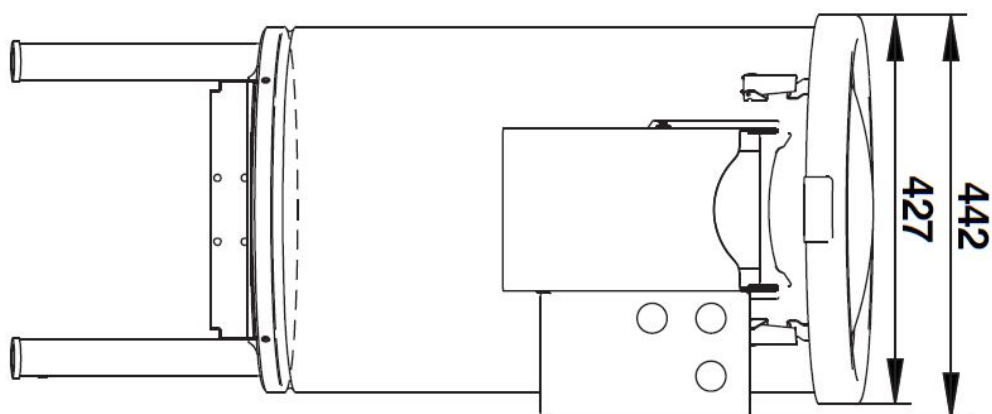

Fiche technique

Avantages du produit



Épluche de pommes de terre 200-300 kg/h 10 kg

Modèle	Code SAP	00007310
C/E PP 10 T	Groupe d'articles	Éplucheurs de pomme de terre

1

Construction entièrement en acier inoxydable

Inoffensif pour la santé en cas de contact avec les aliments
Robustesse

- Assainissement parfait
- Longue durée de vie

2

Interrupteur de sécurité du couvercle

Fonctionnement en toute sécurité

- Protéger les travailleurs contre les blessures causées par une mauvaise utilisation

3

Couvercle transparent

Inspection visuelle de toutes les étapes de traitement

- Économies de produits grâce à la possibilité de vérifier l'état du traitement

Fiche technique

Paramètres techniques



Épluche de pommes de terre 200-300 kg/h 10 kg

Modèle	Code SAP	00007310
C/E PP 10 T	Groupe d'articles	Éplucheurs de pomme de terre

1. Code SAP:

00007310

2. Largeur nette [mm]:

442

3. Profondeur nette [mm]:

686

4. Hauteur nette [mm]:

945

5. Poids net [kg]:

46.00

6. Largeur brute [mm]:

680

7. Profondeur brute [mm]:

730

8. Hauteur brute [mm]:

1200

9. Poids brut [kg]:

48.00

10. Type d'appareil:

Appareil électrique

11. Matériel:

Inox

12. Puissance électrique [kW]:

0.750

13. Alimentation:

400 V / 3N - 50 Hz

14. Capacité de l'appareil [L]:

10.00

15. Type de contrôle:

Mécanique

16. Élément de sécurité:

Interrupteur de sécurité magnétique du couvercle

17. Start / stop:

Oui

18. Minuteur:

Oui

19. Type de transfert:

Entraînement par courroie

20. Production maximale par heure [kg / h]:

300

21. Informations complémentaires:

Couvercle en plexiglas transparent pour le contrôle de toutes les étapes du traitement

22. Connexion d'approvisionnement en eau:

3/4 «

23. Diamètre de la vanne de vidange:

50 mm

24. Abrasif:

Snadno odnímatelné brusné plochy a disk pro jednodušší čištění a výměnu